

## 2100/2200 系列

艾里逊变速箱 2100/2200 系列

### 规格

		总输入扭矩 N•m (lb-ft)	总输入功率 Kw (hp)	涡轮输入总扭矩 N•m (lb-ft)	GVW kg (lbs)	GCW kg (lbs)
2100	一般用途	780 (575)	224 (300)	1152 (850)	12,000 (26,500)	12,000 (26,500)
	垃圾车, 公路用途	746 (550)	224 (300)	1152 (850)	11,000 (24,200)	11,000 (24,200)
	摆渡车, 穿梭巴士, 长途客车 校车 (北美外)	610 (450)	149 (200)	1017 (750)	12,000 (26,500)	12,000 (26,500)
2100 MH	房车	746 (550)	224 (300)	1152 (850)	11,800 (26,000)	13,600 (30,000)
2100 SP	特种车	详情请联络艾里逊的客户代表				
2200	一般用途	780 (575)	224 (300)	1152 (850)	11,800 (26,000)	11,800 (26,000)
	摆渡车, 穿梭巴士, 长途客车 校车 (北美外)	610 (450)	149 (200)	1017 (750)	11,800 (26,000)	11,800 (26,000)
2200 MH	房车	746 (550)	224 (300)	1152 (850)	11,800 (26,000)	11,800 (26,000)
2200 SP	特种车	详情请联络艾里逊的客户代表				

1. 总功率符合 ISO 1585 或 SAE J1995。2. 涡轮扭矩的限定值以iSCAAN(在线匹配计算)的结果为准。

### 传动系接口

可接受的全负荷发动机调制转速	2200 – 4600* rpm
可接受的发动机怠速范围(变速箱在D档时)	500 – 820 rpm
105公里/小时(65 英里/小时)输出轴最高转速	4500 rpm

\* 全负荷发动机调制转速超过3200 rpm时需要应用工程师进行评估

### 安装

与发动机连接 SAE3号, SAE2号飞轮壳安装接口

### 变扭器

类型 单级、三元件、多相  
包括标准整体式减震器, 闭锁时起作用

型号	变扭比
TC-210	2.05
TC-211	1.91
TC-221	1.73
TC-222	1.58

### 机械速比 (齿轮速比, 不包括变扭比)

档位	速比
一档	3.10 : 1
二档	1.81 : 1
三档	1.41 : 1
四档	1.00 : 1
五档	0.71 : 1
六档*	0.61 : 1
倒档	-4.49 : 1

\*自06年7月起为特定配置的车辆提供六档

### 控制系统

描述 艾里逊第四代电子控制系统, 带自适应功能的闭环控制回路

[C = 变扭工况 (闭锁离合器分离); L = 闭锁工况 (闭锁离合器接合)]

Option 1: 1C-[1L]-2C-2L-3L-4L-5L

Option 2: 1C-[1L]-2C-2L-3L-4L-5L-6L

### 驾驶员-变速箱操作界面

安装于驾驶室的换挡器

### 发动机/车辆电子控制系统之间的通讯协议

SAE J1939, SAE J1587, ISO 9141, IESCAN

**尺寸与重量**

	长度*	重量 (不带油)	中心高 (从变速箱中心线向下测量)	
			浅油底(标准)	深油底(选配)
SAE3号飞轮壳安装接口	729 mm (28.7 in)	150 kg (330 lbs)	272 mm (10.71 in)	284.9 mm (11.22 in)
SAE2号飞轮壳安装接口	739 mm (29.1 in)	150 kg (330 lbs)	272 mm (10.71 in)	284.9 mm (11.22 in)

\*约为从发动机飞轮壳后端面到变速箱输出法兰后端面的长度(取决于不同的法兰长度)

**涡轮驱动动力输出接口**

PTO 驱动形式	变扭器涡轮驱动的直齿轮
PTO 安装位置	6枚安装螺栓, 3点钟和9点钟位置 (从后部看)
PTO 驱动齿轮扭矩 (连续运行)	使用1个PTO: 339 N•m (250 lb-ft) 同时使用2个PTO: 271 N•m (200 lb-ft)
PTO 驱动齿轮速比	1.00 x 涡轮转速
PTO 驱动齿轮齿数	64齿

**驻车制动\***

\*只为2200型号提供 (不包括垃圾车行业)

**油品**

油品型号	Transynd™, DEXRON®-III
容量, 不包括外部油路	
深油底	18 升 (19 夸脱)
浅油底	16 升 (17 夸脱)
主油路滤清器	可更换, 一体式
冷却油路滤清器	可更换, 一体式
电子油位传感器(OLS)	标准
旋入式滤清器罐	标准

**车速表**

描述	矩形波
位置	变速箱输出轴每转一周, 输出8、16或40个脉冲 从TCM输出电子信号

**转速表**

脉冲轮	6个齿
安装位置	M18 x 1.5公制螺纹 变速箱后盖

**2100/2200 系列**

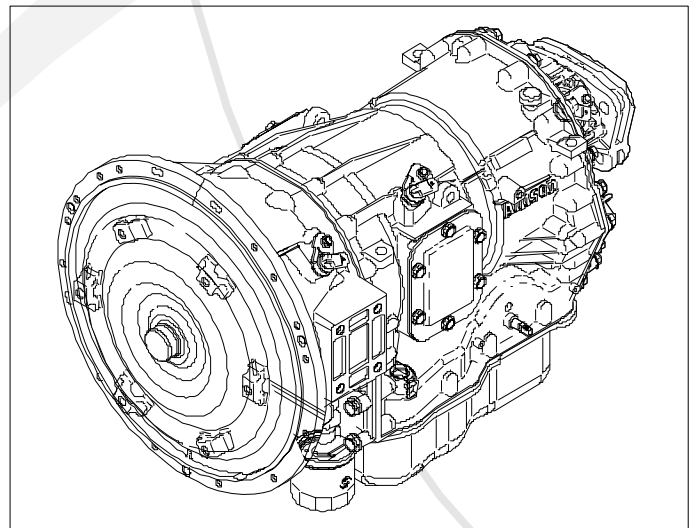
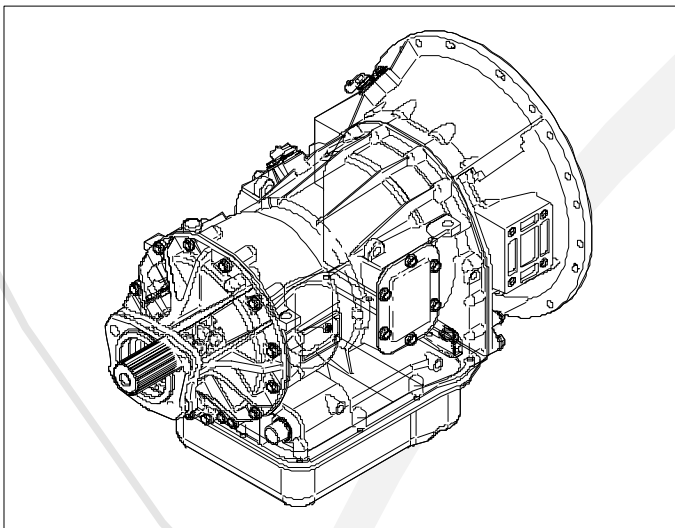

艾里逊产品与服务热线: 0535-6728521

联系人: 杨小姐

邮箱: allison@jereh.com

传真: 0535-6728207

[www.allisontransmission.com](http://www.allisontransmission.com)

[www.jereh.com](http://www.jereh.com)

